

❖ ウォーターパックを交換する

サーバー内の水がなくなると、ステータスライトが白色点滅します。このときはウォーターパックを交換してください。サーバーの構造上、使い切っても約200mLほどウォーターパックに水が残ります。

- ・ウォーターパックに記載されている賞味期限を必ずお守りください。
- ・ウォーターパック設置後は2週間以内に飲み切ってください。



注意

- ・キララ専用のウォーターパック以外の飲料は入れない。(故障や水質悪化の原因)
- ・ステータスライトが白色点滅以外のときにウォーターパックを取り外さない。(水漏れ、故障の原因)
- ・ウォーターパックを取り付けるときは、正しい向き(穴が上側)でしっかりフックにかける。(水漏れ、故障の原因)
- ・ウォーターパックを床などに落とさない。(ウォーターパックの破損や水漏れの原因)
- ・サーバー本体にウォーターケースをセットしたままの状態、ウォーターパックを交換しない。(水漏れやケガ、故障の原因)



1. ステータスライトが白色点滅していることを確認する。

- ・白色点滅は残りの水がないことを示しています。
- ・サーバーの構造上、使い切っても約200mLほどウォーターパックに水が残ります。

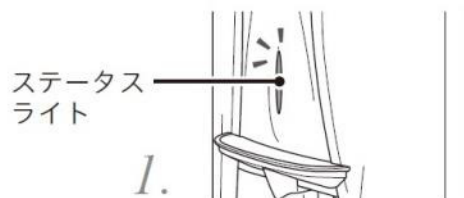

2. サーバー本体からウォーターケースをまっすぐ取り外し、タオルなどを敷いた、平らな安定した場所に置く。

- ・ウォーターケースとサーバー本体の接続部分から水がこぼれることがあります。タオルなどを敷いた場所にウォーターケースを置いて作業してください。
- ・ウォーターケースを取り外すときに少し傾けて持つと、残っている水がこぼれにくくなります。

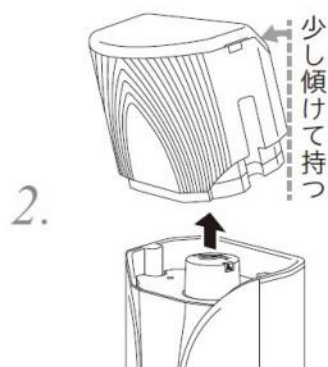

3. ウォーターケースの上フタを開ける。

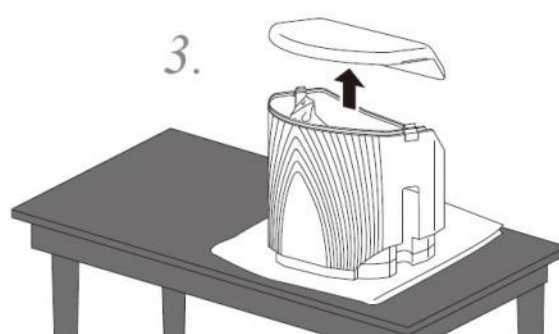

4. ウォーターケースから使い終わったウォーターパックを取り出す。

- ・ウォーターパックに残っている水は廃棄してください。
- ・空になったウォーターパックは、各自治体が指定している廃棄方法に従って廃棄してください。

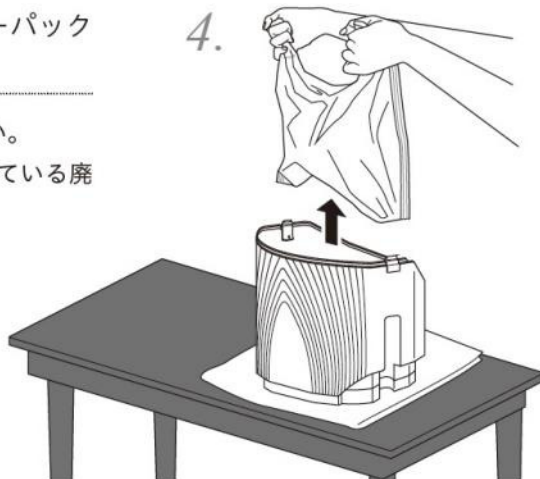

5. ウォーターパックの矢印マーク（⇨）を上側に向けて、未使用のウォーターパックを正しい向きでウォーターケースに入れる。



6. ウォーターパックの穴を、ウォーターケース内側のフックに左右とも刺し通す。

7. ウォーターケースの上フタを閉める。

8. くぼみ部分に指を入れてウォーターケースを両手でしっかり持ち、まっすぐサーバー本体にセットする。

ウォーターケースの「Kirala」マークが正面にくる向きで、サーバー本体にセットしてください。

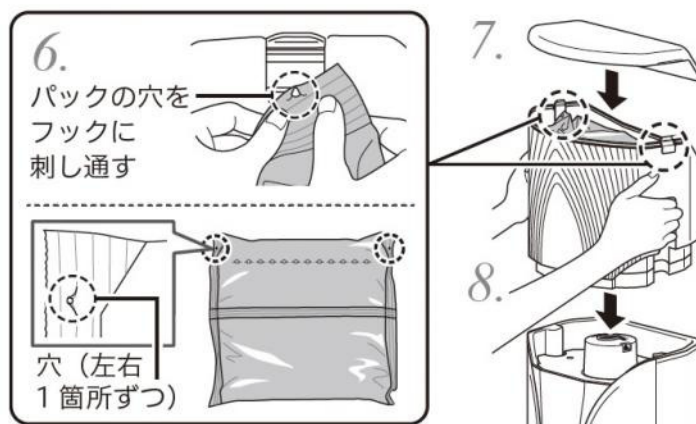

注意

- ・ウォーターケースをセットするときは、ウォーターケースを落下させたり、勢いをつけてセットしたりしない。（サーバー本体転倒によるケガの原因）
- ・ウォーターケースをセットした後、水がなくなるまでウォーターケースを持ち上げたり、ウォーターパックに触れたりしない。（水漏れ、故障の原因）