

❖ 本体を確認する（各部のなまえ）

■ 本体【正面】

ステータスライト

操作部（正面）

出水口

ドリップトレイ

こぼれた水や水滴がここに溜まります。

ガス取付口カバー

ガス取付口
（ガス取付口カバー内部）

炭酸ガスカートリッジ
を取り付けます。

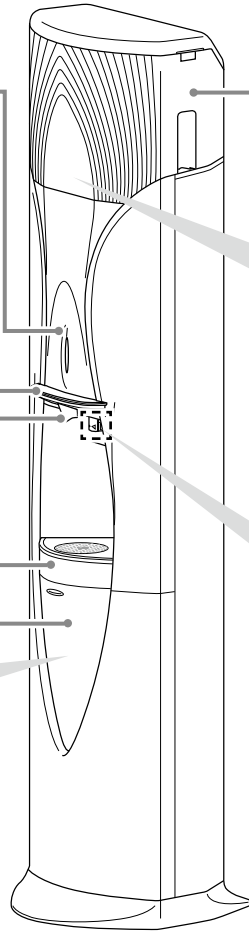

ウォーターケース

ウォーターパック
開封ニードル

ウォーターケースをセットした際にウォーターパックへ穴をあけます。

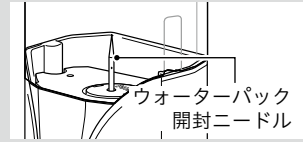

炭酸コネクター

炭酸水を作るときに炭酸シェイカーを取り付けます。

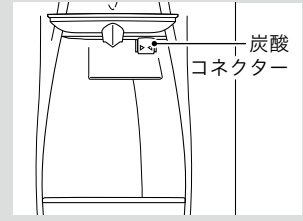

■ 操作部（正面）

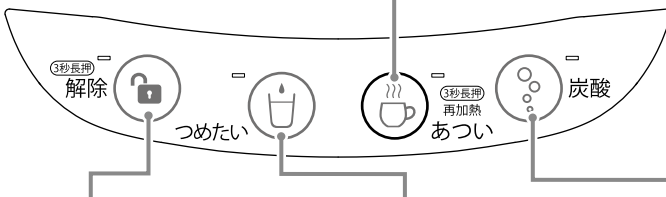

ロック解除ボタン
（ロック解除ランプ）

押し続ける（約3秒）と、ロックが解除されます。ロック中はランプが点灯します。

冷水ボタン（冷水ランプ）

ロック解除状態で押しと、出水口から冷水が出ます。ロック解除中はランプが点灯します。

温水ボタン（温水ランプ）

ロック解除状態で押しと、出水口から温水が出ます。ロック解除中はランプが点灯します。ロック中に押し続ける（約3秒）と、再加熱できます。

炭酸ボタン（炭酸ランプ）

炭酸シェイカーをセットしてからロック解除状態で押しと、炭酸ガスが注入されます。ロック解除中はランプが点灯します。



先端の尖ったものやツメでボタンを押さないでください。ボタン表面が裂けて穴が開いてしまうことがあります。

■ ステータスライト

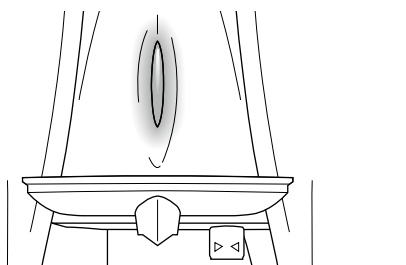

LED色	パターン	サーバーの状態	説明
白色	点灯	通常運転中	通常に運転している状態です。
	点滅	初期設定中	初期設定中です。初期設定についてはP.14をご覧ください。
		水切れ	残りの水がありません。ウォーターパックを交換してください。(P.23) ・水切れのまま放置しておくとな本体の動作異常が起こる原因となります。 ・水切れの状態ではオートクリーンシステムが開始されません。
		ヒーター OFF	・電源が切れた状態のまま 5 分以上経過したため、初期設定状態になっています。操作部(背面)のヒーターボタンを押してヒーターを ON にし、オートクリーンシステムの開始時間を再設定してください。(P.15)
なし	消灯	エコモード運転中	エコモード運転(節電運転)中です。
水色	点灯	オートクリーン中	オートクリーンシステムが作動中です。オートクリーンが完了するまで温水、冷水を出すことができません。(P.15) オートクリーン開始から完了まで約2時間かかります。
	点滅	オートクリーンエラー	オートクリーンシステムが作動していません。電源プラグを一度抜いて、差し直してください。何度もこのエラーが発生する場合は、キララお客様センターにお問い合わせください。
赤色	点灯	本体動作異常	異常発熱、センサー異常など本体に異常が起きています。キララお客様センターにお問い合わせください。

■ キララ専用炭酸シェイカー

炭酸水を作るときに使用する、キララ専用の容器です。

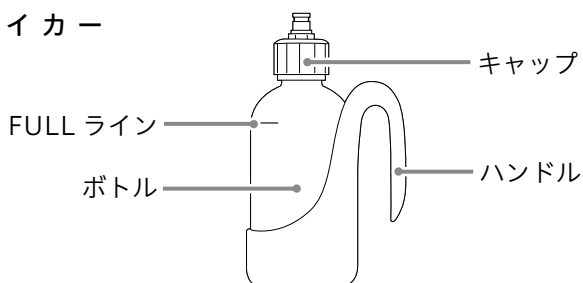

■ 本体【背面】

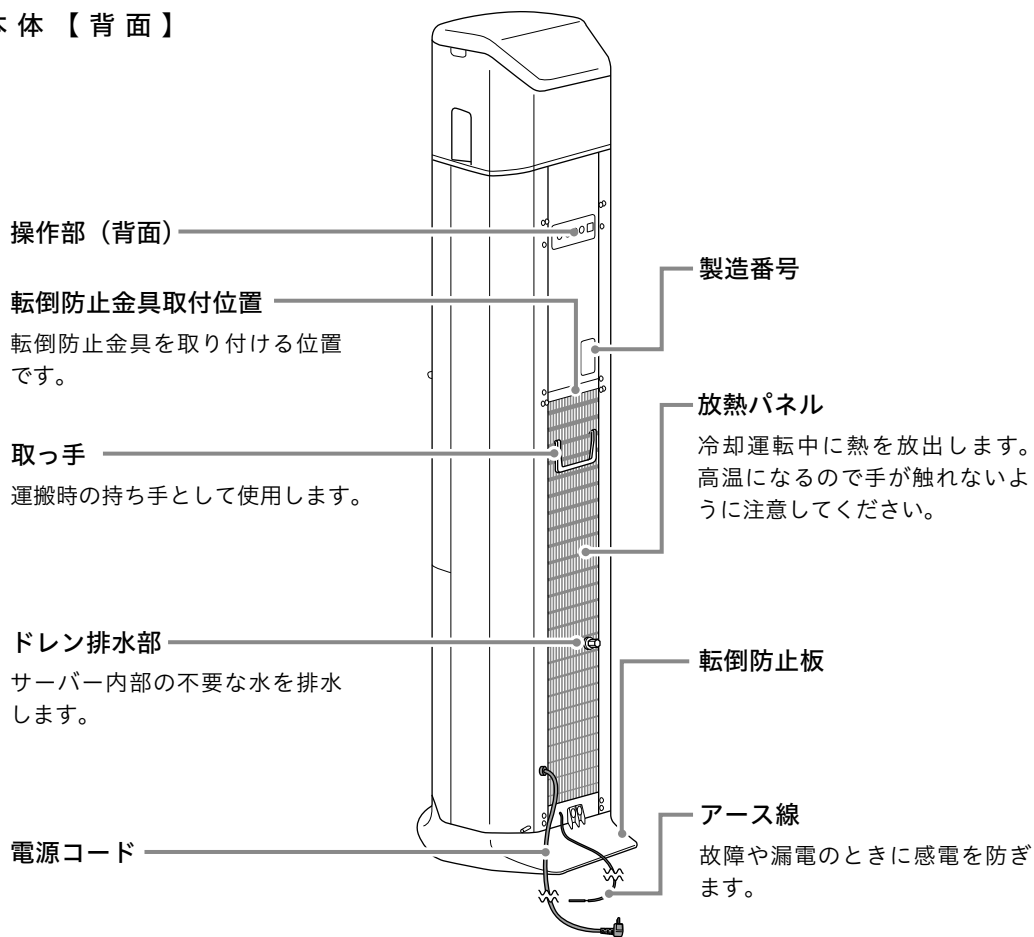

■ 操作部（背面）

冷水ロックボタン

冷水を出水するときにロック解除操作が必要かどうかを設定します。

イルミネーションボタン

ウォーターケース内を照らすイルミネーションの明るさを設定します。

ヒーター（温水加熱）ボタン（ヒーターランプ）

水を加熱するためのヒーターをONにします。必ずON（ヒーターランプ点灯）にご使用ください。

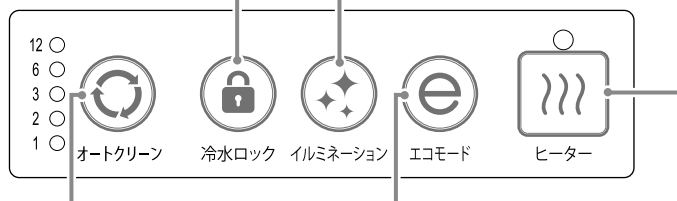

オートクリーンシステム時間設定ボタン

オートクリーンシステムを開始する時間を設定します。

エコモードボタン

エコモードに設定できます。(P.16) 温水温度と冷水温度を調節して、消費電力を抑えます。